



**TECNOSEÑAL**  
construimos imagen

# TECNOSEÑAL

Señalización Vial Casco Antiguo

2011



# índice

## Tecnoseñal



### **Señalización Vial Casco Antiguo**

- Poste alto
- Poste bajo
- Poste lateral
- Otras fijaciones
- Información técnica

# señalización respetando el entorno urbano



## Señalización vial de casco antiguo



El producto desarrollado por Tecnoseñal que se presenta contribuye a implantar los elementos de señalización vial como un factor más que incida y favorezca la mejora y embellecimiento de los cascos urbanos y, con prioridad, los cascos históricos de las ciudades.

En todo caso, ese objetivo estético se hace compatible con la información y regulación del tráfico que pretende la señalización, acorde con las normativas que la regulan.

Las placas están realizadas con dos planos paralelos de aluminio unidos y cerrados mediante perfiles de extrusión de aluminio. A los postes se les confiere una textura antivandálica y antiadherente.

Las uniones entre poste y señal no dejan a la vista tornillería alguna y se realizan mediante bridaje oculto. Los sistemas de anclaje son también ocultos.

Las señales han sido diseñadas con una concepción tecnológica, de máxima sencillez, esbeltez y limpieza, que permitan su integración con el menor impacto medioambiental, en coordinación con el mobiliario urbano.

señalización vial casco antiguo ■ poste alto



Poste Alto





Poste Bajo



señalización vial casco antiguo ■ poste lateral

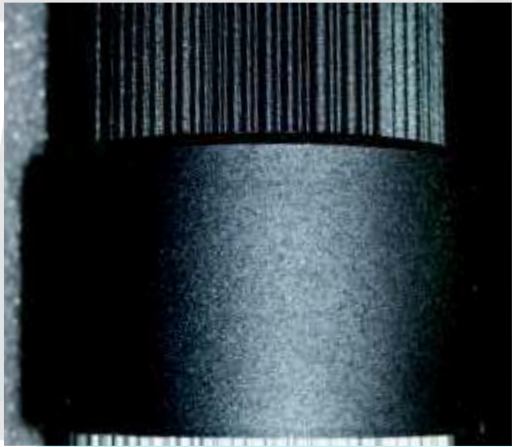

Poste Lateral



señalización vial casco antiguo ■ otras fijaciones



Otras fijaciones



Poste alto

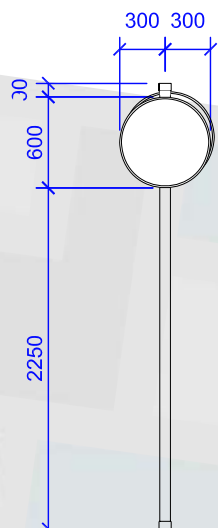

Poste Alto Redonda

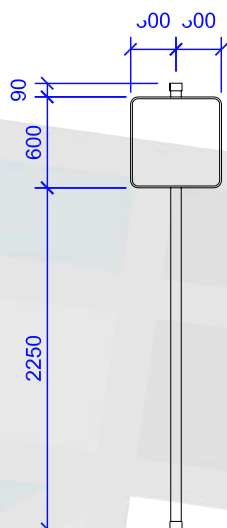

Poste Alto Cuadrada

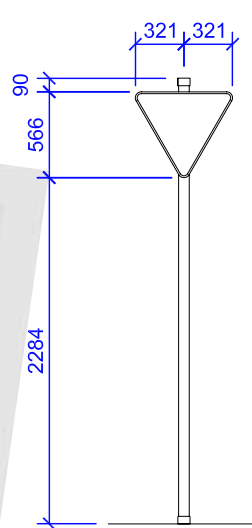

Poste Alto Triangular Abajo

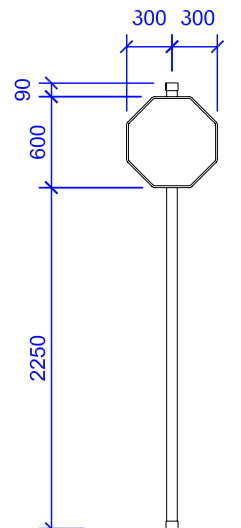

Poste Alto Stop

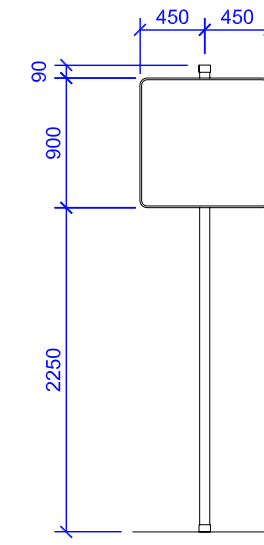

Poste Alto Cuadrada

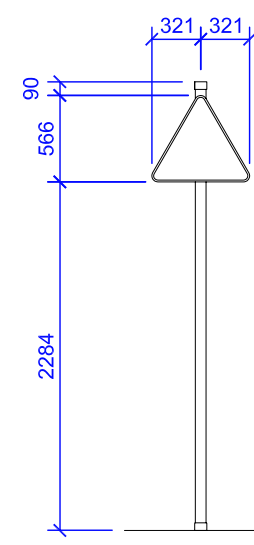

Poste Alto Red



Poste bajo

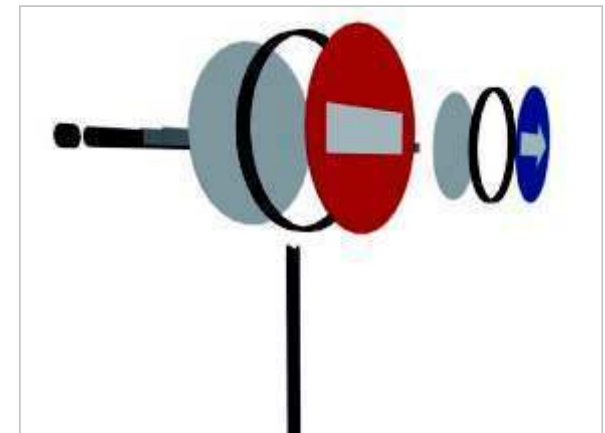
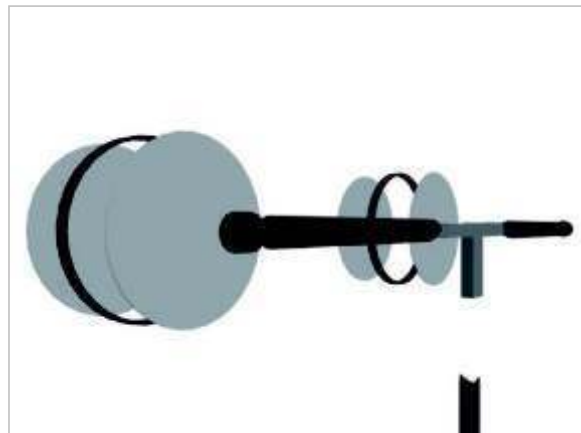
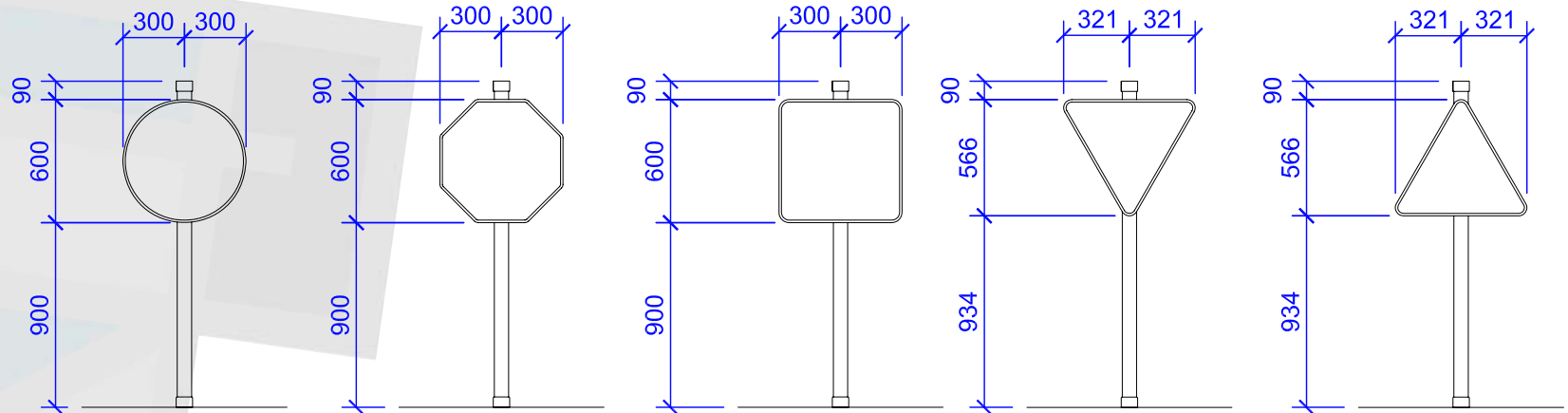

Poste lateral

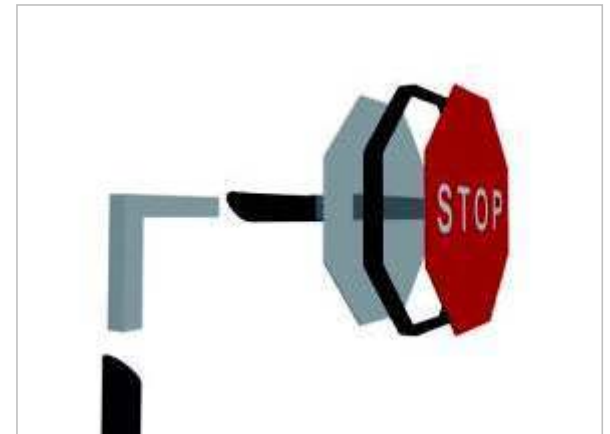
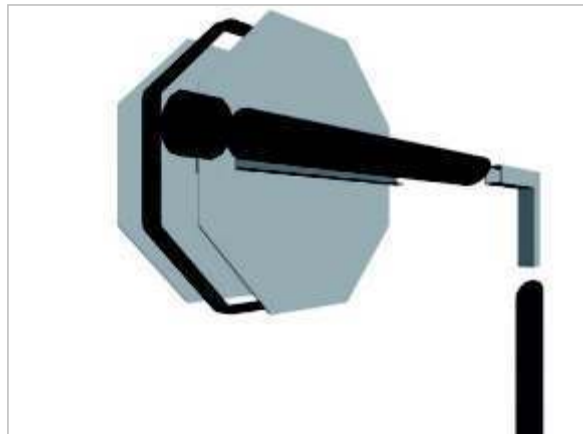
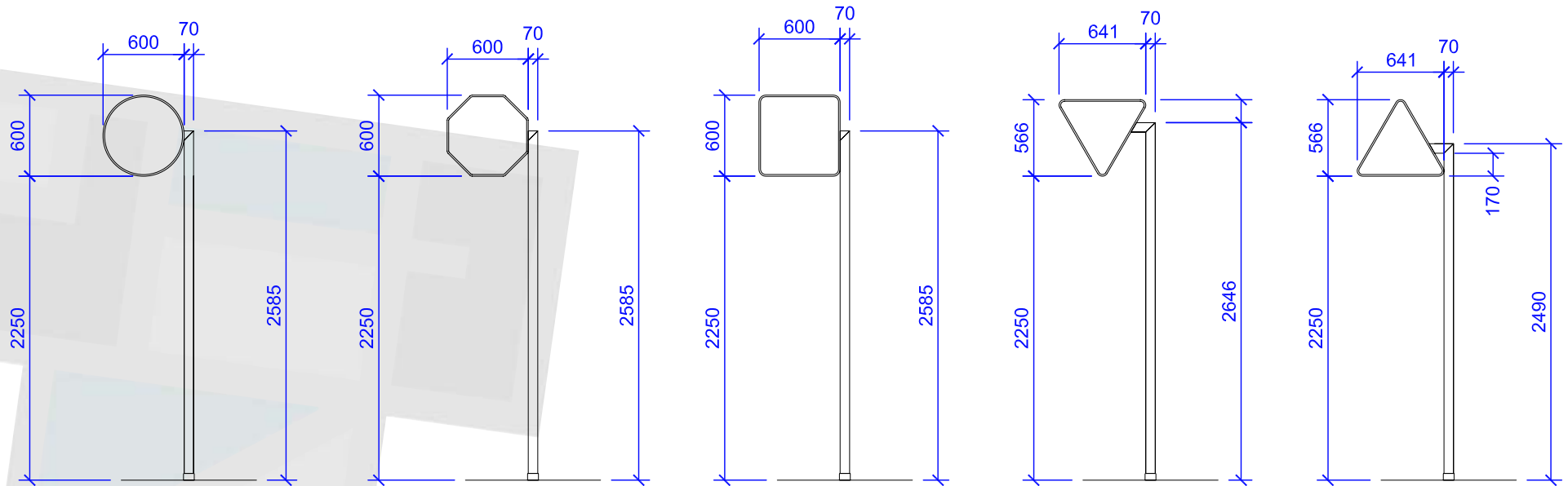



# contacto

Tecnoseñal



**TECNOSEÑAL. Tecnología Señalética.**

Tel.: 902 107 365

[www.tecnosenyal.com](http://www.tecnosenyal.com)

2011

